



**DELL'ERA ERMANN
E FIGLIO
SRL**

FABBRICA VITERIA STAMPATA - Via Santa Vecchia, 82 - 23868 VALMADRERA (Lc)
Tel. +39 0341.55.02.47 dellerasrl@tin.it
Fax +39 0341.55.13.64 www.delleraviterie.com

Mecc. LC 003932
R.E.A. LC 43012
C.F./P.I. IT 00076670132
Cap. Soc. Euro. 104.000 i.v.
Reg. Imp. Lecco 00076670132

DIN 6921

3 U R G X N W L R Q D N B K 1 R U P

Materiali H Q: 4.8 - 5.8 - 8.8 - 10.9 - A2 - A4

Maße

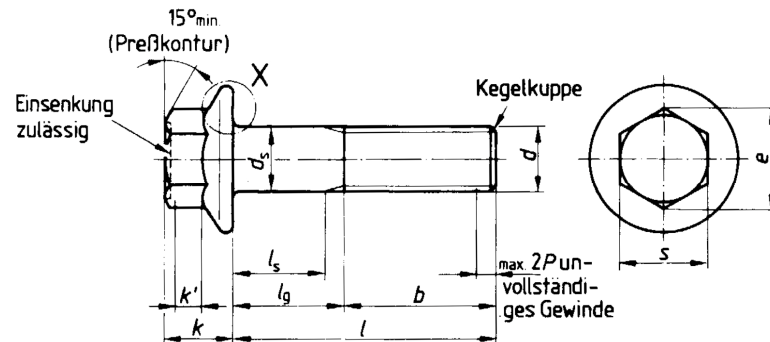

Regelausführung

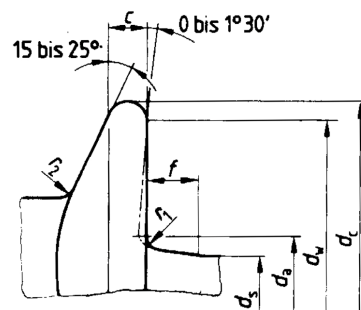

Ausführung mit Hohlkehle Ho (nur nach Vereinbarung)

Einzelheit X

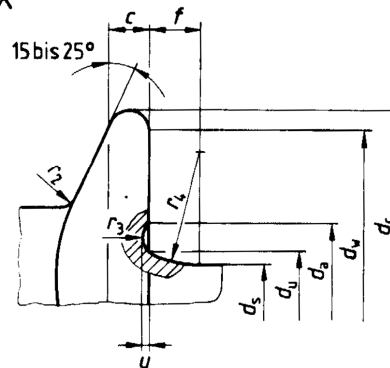

Gewinde d	M 5	M 6	M 8	M 10	M 12	M 14	M 16	M 20	
		—	—	M 8 X 1	M 10 X 1,25 (M 10 X 1)	M 12 X 1,5 (M 12 X 1,25)	M 14 X 1,5	M 16 X 1,5	M 20 X 1,5
P ¹⁾	0,8	1	1,25	1,5	1,75	2	2	2,5	
b Nennmaß	2)	16	18	22	26	30	34	38	46
	3)	—	—	28	32	36	40	44	52
	4)	—	—	—	—	—	—	57	65
c	min.	1	1,1	1,2	1,5	1,8	2,1	2,4	3
d _a	Regel	5,7	6,8	9,2	11,2	13,7	15,7	17,7	22,4
	max. Ho	6,2	7,4	10	12,6	15,2	17,7	20,7	25,7
d _c	max.	11,8	14,2	18	22,3	26,6	30,5	35	43
d _s	max.	5	6	8	10	12	14	16	20
d _u	min.	4,82	5,82	7,78	9,78	11,73	13,73	15,73	19,67
d _w	max.	5,5	6,6	9	11	13,5	15,5	17,5	22
d _w	min.	9,8	12,2	15,8	19,6	23,8	27,6	31,9	39,9
e	min.	8,71	10,95	14,26	16,5	17,62	19,86	23,15	29,87
f	max.	1,4	2	2	2	3	3	3	4
k	max.	5,4	6,6	8,1	9,2	11,5	12,8	14,4	17,1
k'	min.	2	2,5	3,2	3,6	4,6	5,1	5,8	6,8
r ₁	min.	0,25	0,4	0,4	0,4	0,6	0,6	0,6	0,8
r ₂ ⁵⁾	max.	0,3	0,4	0,5	0,6	0,7	0,9	1	1,2
r ₃	min.	0,1	0,1	0,15	0,2	0,25	0,3	0,35	0,4
r ₄	≈	3	3,4	4,3	4,3	6,4	6,4	6,4	8,5
s Nennmaß = max.	max.	8	10	13	15	16	18	21	27
	min.	7,78	9,78	12,73	14,73	15,73	17,73	20,67	26,67
u	max.	0,15	0,2	0,25	0,3	0,35	0,45	0,5	0,65
	min.	0,05	0,05	0,1	0,15	0,15	0,2	0,25	0,3